

KOMATSU

WA600-8

Motore EU Stage V

PALA GOMMATA



WA600

POTENZA MOTORE

396 kW / 530 HP @ 1.800 rpm

PESO OPERATIVO

54.170 - 56.740 kg

CAPACITA' BENNA

6,4 - 7,8 m³

Un rapido sguardo

**POTENZA MOTORE**

396 kW / 530 HP @ 1.800 rpm

PESO OPERATIVO

54.170 - 56.740 kg

CAPACITA' BENNA

6,4 - 7,8 m³

W/A 600-8



MAGGIORE EFFICIENZA DEL CONSUMO DI CARBURANTE E MIGLIORI PRESTAZIONI AMBIENTALI

Potente ed ecologico

- Motore EU Stage V
- Komatsu SmartLoader Logic
- Convertitore di coppia a elevata capacità con lockup di serie
- Spegnimento automatico regolabile in caso di inattività

Massima efficienza

- Benne ad alta efficienza
- Eccezionale altezza e sbraccio di scarico
- Ampia carreggiata e passo lungo

Comfort di prima classe

- Nuovo sedile ammortizzato ad aria, riscaldato e ventilato, con console dei comandi EPC integrata
- Grande monitor multifunzione
- Telecamera posteriore

Comandi all'avanguardia

- Sistema di scavo automatico
- Leve elettroproporzionali EPC di serie
- Pedale acceleratore "intelligente"

Facile manutenzione

- Ventola con rotazione reversibile
- Radiatore modulare a maglie larghe
- Cofano motore con doppio sportello ad apertura laterale

KOMTRAX™ Plus

- Sistema di monitoraggio wireless Komatsu
- Incremento dei dati prestazionali e risparmio di carburante



Un programma di manutenzione per i clienti Komatsu

Potente ed ecologico



La tecnologia Komatsu che fa risparmiare carburante

Ora il consumo di carburante del WA600-8 è inferiore del 13% grazie al nuovo motore Komatsu EU Stage V con controllo ottimizzato della potenza, una trasmissione estremamente efficiente e un sistema idraulico Load Sensing con pistoni assiali a portata variabile che minimizzano la perdita.

Convertitore di coppia a elevata capacità con lockup di serie

Il treno di potenza, completamente di progettazione Komatsu, è dotato di un convertitore di coppia di grande capacità che assicura il massimo rendimento e un impareggiabile rapporto trazione-peso operativo. Grazie all'eccezionale trazione sviluppata alle basse velocità, applicazioni impegnative come la penetrazione di materiali estremamente compatti, diventano semplici anche per gli operatori meno esperti. Questo permette maggiori produzioni nei cicli di carico a V, anche in spazi ristretti.

Komatsu SmartLoader Logic

La WA600-8 è dotata del sistema Komatsu SmartLoader Logic, un sistema di controllo del motore completamente automatico. Senza interferire con le normali operazioni, questa tecnologia acquisisce dati da vari sensori disposti sul veicolo e sviluppa la coppia motore ottimale per ogni fase di lavoro. Limita la coppia durante le operazioni meno impegnative e riduce l'utilizzo di carburante senza diminuire la produzione.

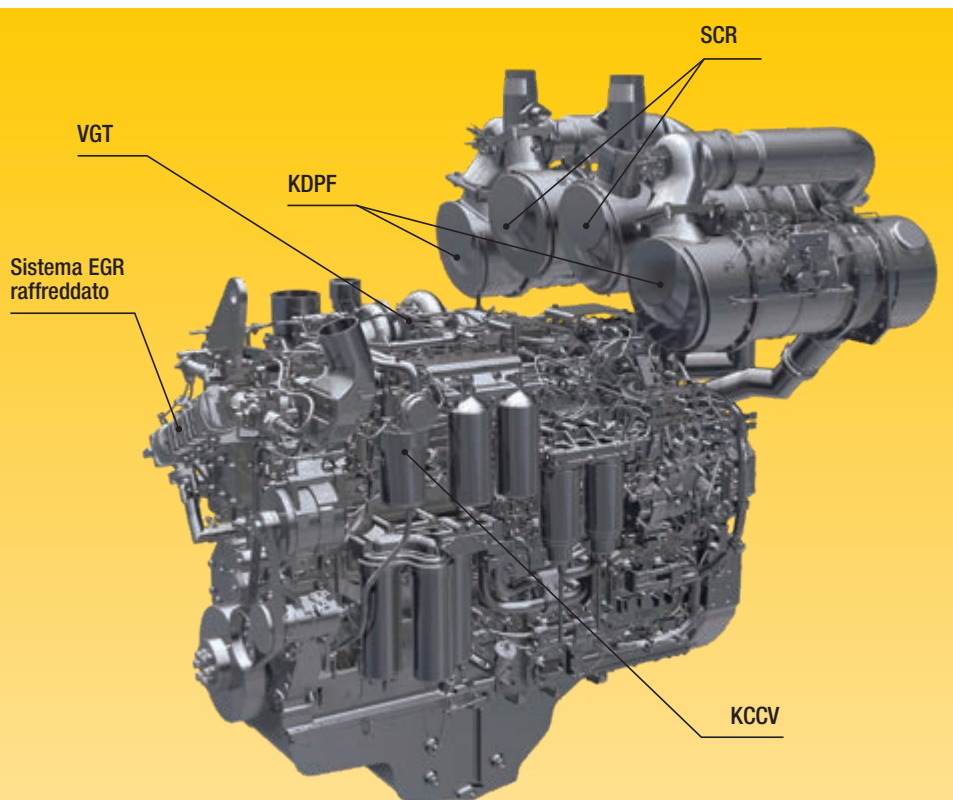

Motore Komatsu EU Stage V

Il motore Komatsu EU Stage V è affidabile ed efficiente. Grazie alle bassissime emissioni, garantisce un ridotto impatto ambientale e prestazioni di livello superiore al fine di contribuire alla riduzione dei costi operativi e assicurare la tranquillità dell'operatore.

Post-trattamento heavy duty

Il sistema di post-trattamento combina un filtro antiparticolato diesel Komatsu (KDPF) con un riduttore catalitico selettivo (SCR). Il riduttore SCR inietta la quantità corretta di AdBlue® nel sistema alla velocità idonea per trasformare gli ossidi di azoto NOx in acqua (H₂O) e azoto atossico (N₂). Le emissioni di NOx risultano ridotte dell'80% rispetto ai motori EU Stage IIIB.

Ricircolo dei gas di scarico (EGR)

Il sistema EGR di ricircolo dei gas di scarico raffreddati è il frutto di una tecnologia ben collaudata applicata agli attuali motori Komatsu. La maggiore capacità del scambiatore EGR assicura emissioni di NOx estremamente basse e un miglior rendimento del motore.

Sistema di ventilazione a basamento chiuso (KCCV)

Le emissioni del basamento (gas in ricircolo) passano attraverso un filtro CCV. Il velo d'olio intrappolato nel filtro viene fatto ritornare nel basamento mentre il gas filtrato ritorna alla presa d'aria.

Sistema common rail ad alta pressione (HPCR)

Al fine di ottenere la combustione completa del carburante e minori emissioni di scarico, il sistema di iniezione common rail ad alta pressione è controllato tramite un computer che consente di fornire alla camera di combustione del motore, il cui design è stato rinnovato, una quantità precisa di carburante in pressione mediante iniezioni multiple.

Turbocompressore a geometria variabile (VGT)

Il turbocompressore VGT fornisce una portata d'aria ottimale alla camera di combustione del motore a tutte le velocità e in tutte le condizioni di carico. I gas di scarico risultano più puliti e il rendimento del carburante è maggiore, tutto senza compromettere la potenza e le prestazioni della macchina.

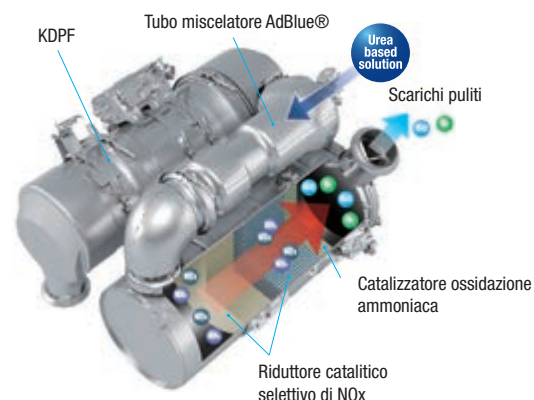

L'indicatore Eco e la guida Eco con raccomandazioni attive che contribuiscono a massimizzare il risparmio di carburante



Lo spegnimento automatico regolabile in caso di inattività arresta il motore dopo che è rimasto in folle per un intervallo di tempo prestabilito



Storico consumi di carburante

Massima efficienza

Carico e trasporto più veloce

Il sistema sequenziale del lock-up del convertitore assicura produttività imbattibile e notevole risparmio di carburante nelle applicazioni di carico e trasporto e di trasporto a breve raggio. L'operatore può selezionare l'attivazione del lock-up dalla 2a alla 4a marcia. La macchina diventa considerevolmente più veloce, in particolare in salita, grazie alla maggiore trazione sviluppata. Allo stesso tempo, elimina le perdite di potenza del convertitore riducendo in modo significativo il consumo di carburante.

Eccezionale altezza e sbraccio di scarico

Il robusto caricatore frontale rende possibile l'eccezionale altezza di scarico di 3.915 mm con uno sbraccio di 1.885 mm (valori con benna da 7,0 m³, misurati al tagliante). Grazie a questo ampio campo di lavoro, il carico di alimentatori o camion a sponde alte diventa facile e veloce.



Nuovi Benne ad alta efficienza

Il terreno scivola facilmente all'interno della nuova benna e lo scavo è più efficiente. Le operazioni sono più semplici e la produttività è maggiore, soprattutto se si utilizza anche il nuovo sistema di scavo automatico.

Precisione nei controlli

L'impianto idraulico Load Sensing a Centro Chiuso CLSS permette di azionare le attrezzature di lavoro con estrema precisione e consente la movimentazione contemporanea di tutte le funzioni idrauliche (braccio, benna o eventuale accessorio). La WA600-8 è dotata di pompe a portata variabile sia sull'impianto idraulico che sull'impianto di sterzo. Queste pompe forniscono l'esatta quantità d'olio richiesta contribuendo a ridurre in modo considerevole il consumo di carburante.



Nuovo sistema di scavo automatico

Il nuovo sistema di scavo automatico effettua le operazioni di inclinazione e sollevamento della benna rilevando la pressione applicata all'attrezzatura di lavoro. In questo modo, si riduce considerevolmente l'affaticamento dell'operatore, garantendo nel contempo la capacità di carico ideale.





Comfort di prima classe

Maggiore comfort

Nell'ampia cabina SpaceCab™ Komatsu, un sedile con schienale alto ammortizzato ad aria, riscaldato e ventilato, per un maggiore comfort e con braccioli completamente regolabili è posizionato al centro di un comodo abitacolo che riduce lo stress dei lunghi turni di lavoro. L'elevata visibilità e l'ergonomicità dei comandi contribuiscono ulteriormente a ottimizzare la produttività dell'operatore.

Comfort operatore perfetto

Oltre all'autoradio di serie, il WA600-8 ha un ingresso ausiliario per collegare dispositivi esterni e riprodurre musica tramite gli altoparlanti presenti all'interno dell'abitacolo. Nell'abitacolo sono inoltre incorporate due porte di alimentazione a 12 volt. Per un azionamento preciso e sicuro degli accessori, sono previsti comandi proporzionali. The cab features large trays and storage boxes for tools and manuals and a hot and cool box.

Sistema di monitoraggio avanzato

La pala gommata WA600-8 è dotata di un sistema di monitoraggio che gestisce tutte le funzioni fondamentali. E' possibile memorizzare impostazioni specifiche nel programma di gestione delle attrezzature, in modo da velocizzare il lavoro nelle applicazioni che richiedono un frequente cambio della benna o degli altri accessori.



WA600-8

Comandi all'avanguardia

Nuova postazione operatore completamente ammortizzata ad aria

L'ampia e spaziosa cabina è dotata di una nuova postazione operatore completamente ammortizzata ad aria. Le nuove console laterali regolabili, sono incorporate al sedile. Quest'ultimo, dotato di schienale rialzato di serie, è completamente regolabile, riscaldato e ventilato. Tutto ciò a garanzia di un comfort ancora maggiore.

Funzionamento "By Wire"

La console con leve di comando di tipo elettroproporzionale (Electronic Pilot Control – EPC) è integrata nel sedile e può essere agevolmente regolata per operatori aventi taglie diverse. Le leve corte si comandano con la punta delle dita e consentono un funzionamento preciso che non richiede sforzi eccessivi, con una funzione di modulazione senza vibrazioni che consente di rallentare e bloccare la benna in abbassamento. I finecorsa superiore ed inferiore del braccio possono essere pre-impostati mediante un interruttore.

Passaggio automatico alla marcia inferiore

La pala gommata WA600-8 può scendere automaticamente da F2 a F1 per rendere le operazioni più facili e più produttive.

Pedale acceleratore "intelligente"

Per ridurre l'utilizzo di carburante, l'innovativo pedale acceleratore di Komatsu sensibile alla pressione del piede aiuta l'operatore ad adattare automaticamente i tempi dei cambi di marcia al carico. Nelle applicazioni più impegnative, in cui sono richieste un'elevata forza di strappo e massima accelerazione, tendiamo a esercitare molta pressione sul pedale dell'acceleratore. La WA600-8 riconosce la necessità operativa e passa alla marcia superiore il più tardi possibile. Nelle applicazioni meno impegnative, in cui il risparmio di carburante assume notevole importanza, l'operatore intuitivamente esercita una pressione minore sul pedale acceleratore. Anche in questo caso la macchina si adatta alla fase operativa e passa alla marcia superiore il più presto possibile, per ottenere il massimo risparmio di carburante.

Sistema di controllo della trazione variabile

In alcune situazioni di trazione (ad esempio, su sabbia e fango), l'operatore può ridurre lo slittamento attivando il sistema di controllo della trazione variabile. La trazione massima ottimale può essere regolata con una manopola di comando dal 100% al 20%.

Telecamera posteriore

Una telecamera fornita di serie offre una visione eccezionalmente chiara della zona di lavoro posteriore sull'ampio monitor a colori. La telecamera è regolabile e integrata nel profilo del vano motore.

Sistema sterzante avanzato con joystick (Advanced Joystick Steering System)

Il sistema sterzante avanzato con "feedback" permette di controllare la sterzata e il cambio di direzione con semplici movimenti del polso e delle dita. Grazie alla funzione di feedback, l'angolo di sterzata della macchina è esattamente identico all'angolo di inclinazione della leva. In alternativa, è anche disponibile un volante.

Sistema di impostazione dei giri motore con funzione di autodecelerazione

I giri motori al minimo possono essere facilmente preimpostati tramite un interruttore a pulsante. L'impianto prevede la funzione di autodecelerazione automatica, garantendo un maggiore risparmio di carburante.



Ingresso ausiliario (presa MP3) e due porte di alimentazione a 12 volt



Box caldo-freddo



Sistema sterzante avanzato con joystick (Advanced Joystick Steering System)

Tecnologie dell'informazione e della comunicazione



Ridotti costi operativi

La tecnologia informatica Komatsu contribuisce a ridurre i costi operativi facilitando una gestione comoda ed efficiente delle operazioni. Aumenta il livello di soddisfazione del cliente e la competitività dei nostri prodotti.

Grande monitor a colori con display TFT

Un grande schermo a colori di facile utilizzo consente di lavorare in modo sicuro, preciso e regolare. Multilingue, con tutte le informazioni essenziali disponibili a prima vista, è dotato di interruttori e tasti multifunzione semplici e comodi da azionare che consentono all'operatore di accedere con la massima facilità ad un'ampia gamma di funzioni e informazioni operative.

Guida Eco

Il monitor visualizza messaggi di guida istantanei al fine di migliorare il risparmio energetico, mentre l'indicatore Eco segnala l'effettivo consumo: mantenere l'indicatore Eco nella zona verde per ottenere un maggiore risparmio di carburante. Per migliorare ulteriormente l'efficienza, è possibile consultare i dati memorizzati in relazione alle operazioni, alla guida Eco e al consumo di carburante.



Informazioni a portata di sguardo: monitor LCD con cruscotto base

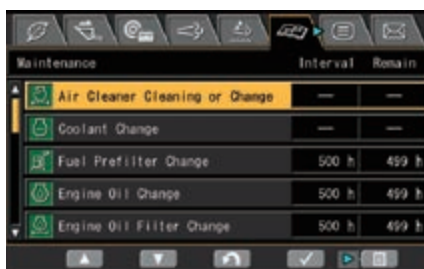

Un monitor multifunzione visualizza e gestisce una grande quantità di dati operativi e di manutenzione



La guida Eco consente di risparmiare energia in tempo reale

KOMTRAX™

Che cos'è

- KOMTRAX™ è il sistema di controllo e gestione a distanza dei macchinari Komatsu
- KOMTRAX™ monitora e registra continuamente lo stato della macchina e i suoi dati operativi
- Informazioni come il consumo di carburante, l'utilizzo e una cronologia dettagliata aiutano a prendere decisioni durante gli interventi di riparazione o sostituzione

Chi

- KOMTRAX™ è installato di serie su tutti i prodotti costruiti da Komatsu

Quando

- Sapere quando le macchine sono attive o inattive aiuta a prendere decisioni che migliorano l'utilizzo della flotta
- La registrazione dettagliata dei movimenti permette di sapere dove e quando si spostano i macchinari della flotta
- Informazioni aggiornate consentono di sapere quando è stata eseguita la manutenzione contribuendo a pianificare i futuri interventi

Dove

- I dati di KOMTRAX™ sono accessibili praticamente ovunque tramite computer, Internet o smartphone
- Allarmi automatici tengono aggiornati gli operatori delle flotte sulle ultime notifiche dei macchinari

Perché

- Sapere è potere e la possibilità di prendere decisioni informate consente di gestire meglio le flotte
- Conoscere il tempo di inattività e il consumo di carburante contribuisce a massimizzare l'efficienza di una macchina
- Per assumere il controllo dei macchinari, ovunque, in qualsiasi momento



KOMTRAX Plus

Un ausilio prezioso nella gestione dei macchinari

KOMTRAX™ Plus permette di monitorare perfettamente la flotta via satellite e LAN wireless. Gli utenti possono analizzare lo "stato di un macchinario" e le sue prestazioni da una sede remota quasi in tempo reale, compresi i dati tendenziali e la condizione dei componenti. Rendendo prontamente accessibili queste informazioni essenziali, KOMTRAX™ Plus è uno strumento efficace per massimizzare la produttività e ridurre i costi di gestione.

Facile manutenzione



Facile accesso ai punti di manutenzione

Gli ampi sportelli del cofano ad ala di gabbiano consentono di accedere agevolmente a tutti i componenti che necessitano di interventi giornalieri. Grazie ai prolungati intervalli di manutenzione e al raggruppamento di tutti i filtri in posizione centralizzata, i fermi macchina imposti dalle operazioni di manutenzione sono ridotti al minimo.

Radiatore a maglie larghe con ventola a inversione automatica

La massa radiante a maglie larghe evita intasamenti anche quando si opera in ambienti polverosi. Per ridurre al minimo le operazioni di pulizia manuali, una ventola reversibile soffia fuori la polvere. La massa radiante può essere smontata senza rimuovere l'intero gruppo, riducendo così i costi di riparazione.



Equipment Management and Monitoring System (EMMS)

L'ampio monitor ad alta risoluzione visualizza varie informazioni sulla macchina e consente l'impostazione di numerosi parametri. Il menu "Record funzionamento" registra il consumo medio di carburante, le ore di inattività e altri dati. I codici delle anomalie sono visualizzati chiaramente e memorizzati in modo da servire da segnalazione e facilitare la ricerca guasti. Il computer di bordo realizza inoltre un monitoraggio all'avanguardia dei parametri di sistema tramite la modalità Service, per facilitare la ricerca guasti e ridurre i fermi macchina.

Rigenerazione del filtro KDPF anti particolato

Non è richiesta nessuna interruzione o estensione del lavoro giornaliero per rigenerare il filtro antiparticolato KDPF. Grazie all'avanzata tecnologia impiegata da Komatsu, la rigenerazione del filtro KDPF avviene automaticamente, in qualsiasi momento.

Serbatoio AdBlue®

Il serbatoio AdBlue® è posizionato sul lato destro della macchina, dietro una scaletta, per un accesso facilitato.



Schermata manutenzione di base



Schermata di rigenerazione del sistema post-trattamento per il KDPF



Guida rifornimento e livello AdBlue®

Komatsu CARE™

Komatsu CARE™ è un programma di manutenzione, disponibile di serie su ogni nuova macchina



Komatsu. Esso copre la manutenzione programmata da fabbrica, eseguita con tecnici rigorosamente formati da Komatsu nonché con ricambi originali Komatsu. A seconda del motore della tua macchina, include una copertura estesa sul filtro anti particolato Komatsu (KDPF) o sul Komatsu Diesel Oxidation Catalyst (KDOC), e sul sistema (SCR) Selective Catalytic Reduction. Contatta il tuo distributore locale Komatsu per maggior dettagli sui termini e le condizioni.

La qualità su cui contare

Progettati e costruiti da Komatsu

Motore, impianto idraulico, treno di potenza, assale anteriore e posteriore sono componenti originali Komatsu e fino alla vite più piccola tutti gli elementi strutturali rispondono ai più alti requisiti di qualità e vengono sottoposti ad un severo controllo qualitativo.

Assali Heavy Duty

Gli assali heavy-duty garantiscono una durata superiore alla media anche nelle condizioni di lavoro più impegnative. I differenziali a slittamento limitato LSD (optional), sono più adatti a superfici molli e scivolose, come sabbia o terreno bagnato.

Solido telaio resistente alle sollecitazioni torsionali

La struttura del telaio con articolazioni molto distanti tra loro garantisce la grande stabilità dell'intera costruzione e riduce le sollecitazioni sui cuscinetti dello snodo.

Freni di servizio a dischi multipli in bagno d'olio

I freni di servizio a dischi multipli sono protetti all'interno di un alloggiamento e immersi in bagno d'olio. I freni rimangono puliti e funzionano perfettamente anche alle basse temperature. I freni a dischi multipli in bagno d'olio assicurano intervalli di manutenzione prolungati e maggior durata. L'impianto frenante risulta ancora più affidabile grazie all'uso di due circuiti idraulici indipendenti.



Solido telaio resistente alle sollecitazioni torsionali

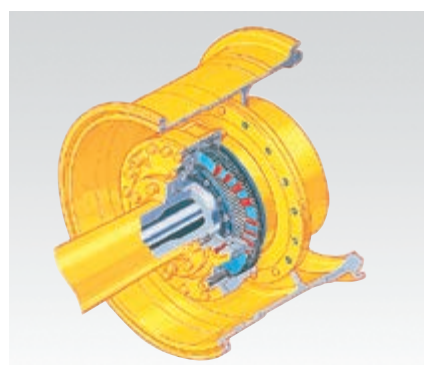

Freni di servizio a dischi multipli in bagno d'olio

Specifiche tecniche

MOTORE

Modello	Komatsu SAA6D170E-7
Tipo	A 4 tempi, sistema d'iniezione HPCR Common Rail, raffreddato ad acqua, turbocompresso, postrefrigeratore aria-aria
Potenza motore	
ad un regime di	1.800 rpm
ISO 14396	396 kW / 530 HP
ISO 9249 (potenza netta)	395 kW / 529 HP
Numero cilindri	6
Alesaggio x corsa	170 x 170 mm
Cilindrata	23,15 l
Azionamento ventola	Idraulico
Alternatore	140 A / 24 V
Motorino di avviamento	2 x 11 kW / 24 V
Filtro	Piena portata
Filtro aria	A secco, con dispositivo per l'espulsione automatica della polvere e prefilto, completo di spia intasamento sul monitor
Combustibile	Carburante diesel, conforme alla norma EN 590 Classe 2/grado D. Capacità del combustibile paraffinico (HVO, GTL, BTL), conforme a EN 15940: 2016

TRASMISSIONE

Tipo	Powershift automatica
Convertitore di coppia	A tre elementi, monostadio, bifase, con frizione lock-up

VELOCITÀ KM/H (CON PNEUMATICI 35/65-33)

Marcia	1.	2.	3.	4.
Avanti (con lock-up)	6,7	11,7 (12,4)	20,3 (21,7)	33,8 (37,7)
Retromarcia (con lock-up)	7,3	12,8 (13,5)	22,0 (23,7)	37,0 (41,0)

ASSALI E PNEUMATICI

Sistema	4 ruote motrici
Assale anteriore	Fisso, flottante
Assale posteriore	Supporto Centrale, flottante, oscillazione totale di 22°
Riduzioni	A dentatura spiroidale
Differenziale	Tipo convenzionale
Riduttore finale	Epicicloidale in bagno d'olio
Pneumatici	35/65-33

IMPIANTO DI FRENATURA

Freni di servizio	A dischi multipli in bagno d'olio ad azionamento idraulico sulle quattro ruote
Freno di stazionamento	A dischi multipli in bagno d'olio
Freno di emergenza	Utilizza il freno di stazionamento

STERZO

Sistema	Articolato
Angolo di sterzo (a destra e sinistra)	43°
Pompa dello sterzo	Pompa a cilindrata variabile
Pressione di lavoro	350 kg/cm ²
Portata	163 l/min
Numero cilindri di sterzo	2
Tipo	A doppia azione
Alesaggio x corsa	115 x 510 mm
Raggio min. di sterzata (bordo esterno pneumatici)	7.075 mm

IMPIANTO IDRAULICO

Tipo	Komatsu CLSS (Load Sensing a Centro Chiuso)
Pompa idraulica	Pompa a cilindrata variabile
Pressione di lavoro	350 kg/cm ²
Portata max.	239 + 239 l/min
Numero cilindri di sollevamento/benna	2/1
Tipo	A doppia azione
Alesaggio x corsa	
Cilindro del braccio	200 x 1.067 mm
Cilindro benna	225 x 776 mm
Tempi di ciclo con benna carica	
Sollevamento	8,7 s
Abbassamento (a vuoto)	4,1 s
Scarico	2,3 s

RIFORMIMENTI

Serbatoio carburante	718 l
Olio motore	86 l
Impianto idraulico	443 l
Sistema di raffreddamento	150 l
Assale anteriore	185 l
Assale posteriore	195 l
Convertitore di coppia e trasmissione	78 l
Serbatoio AdBlue®	39,7 l

EMISSIONI

Emissioni	Il motore Komatsu risponde a tutte le normative EU Stage V in materia di emissioni
Livelli sonori	
LwA rumorosità esterna	111 dB(A) (2000/14/EC Stage II)
LpA rumorosità interna	73 dB(A) (ISO 6396 valore dinamico)
Livelli di vibrazione (EN 12096:1997)	
Mano/braccio	≤ 2,5 m/s ² (incertezza K = 0,27 m/s ²)
Corpo	≤ 0,5 m/s ² (incertezza K = 0,28 m/s ²)
Contiene gas fluorurati ad effetto serra HFC-134a (GWP 1430). Quantità di gas 0,9 kg, CO ₂ equivalente 1,29 t.	

GUIDA ALLA SCELTA DELLA BENNA

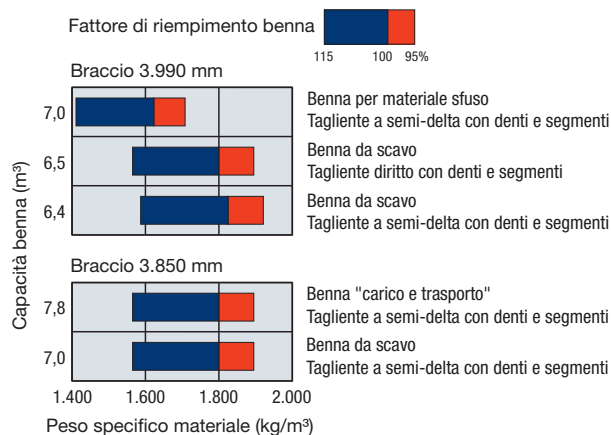

Dimensioni e specifiche operative

SPECIFICHE OPERATIVE CON LA BENNA

	Braccio 3.990 mm	Braccio 3.850 mm
Carreggiata	2.650 mm	2.650 mm
Larghezza alla base dei pneumatici	3.590 mm	3.590 mm
A Passo	4.500 mm	4.500 mm
B Altezza max. al perno benna	5.885 mm	5.665 mm
C Altezza al perno benna in fase di trasporto	720 mm	670 mm
D Luce libera da terra	525 mm	525 mm
E Altezza del gancio posteriore	1.320 mm	1.320 mm
F Altezza totale al tubo di scarico	4.375 mm	4.375 mm
G Altezza al filo superiore, cabina	4.500 mm	4.500 mm

Dimensioni con pneumatici 35/65-33-36PR (L-4)

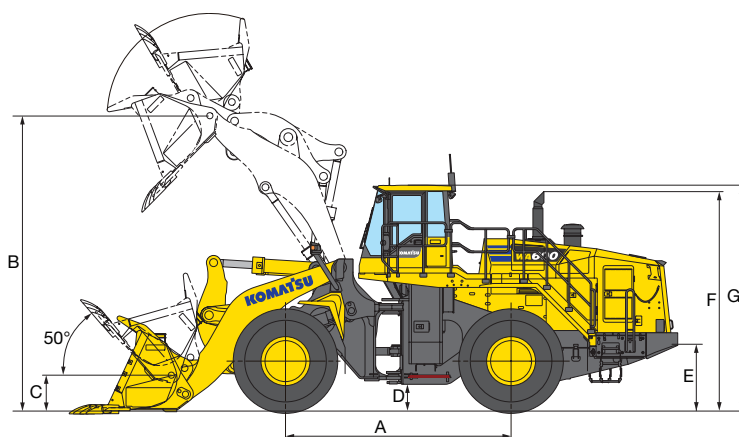

	Braccio 3.990 mm					Braccio 3.850 mm				
	Benna da scavo			Benna per materiale sfuso	Benna HD	Benna da scavo			Benna "carico e trasporto"	
	Tagliente a delta con denti ^{1) 2)}	Tagliente diritto con denti ²⁾	Tagliente diritto B.O.C. ³⁾	Tagliente a delta con denti ^{1) 2)}	Tagliente a delta con denti ²⁾	Tagliente a delta con denti ^{1) 2)}	Tagliente diritto con denti ²⁾	Tagliente diritto B.O.C. ³⁾	Tagliente a delta con denti ^{1) 2)}	
Capacità benna	a colmo	6,4 m ³	6,5 m ³	6,5 m ³	7,0 m ³	6,4 m ³	7,0 m ³	7,0 m ³	7,0 m ³	7,8 m ³
	a raso	5,3 m ³	5,4 m ³	5,4 m ³	5,8 m ³	5,3 m ³	5,8 m ³	5,8 m ³	5,8 m ³	6,6 m ³
Larghezza benna	3.805 mm	3.685 mm	3.685 mm	3.805 mm	3.806 mm	3.805 mm	3.685 mm	3.685 mm	3.805 mm	
Peso benna	5.434 kg	5.020 kg	4.745 kg	5.594 kg	5.405 kg	5.594 kg	4.865 kg	4.875 kg	5.791 kg	
Altezza massima di scarico con benna a 45° ³⁾	3.965 mm	4.180 mm	4.365 mm	3.915 mm	3.930 mm	3.700 mm	3.905 mm	4.105 mm	3.615 mm	
Sbraccio all'altezza massima con benna a 45° ³⁾	1.835 mm	1.610 mm	1.460 mm	1.885 mm	1.820 mm	1.915 mm	1.690 mm	1.550 mm	2.000 mm	
Sbraccio all'altezza di 2.130 mm con benna a 45°	3.030 mm	2.875 mm	2.765 mm	3.065 mm	3.000 mm	2.920 mm	2.775 mm	2.670 mm	2.970 mm	
Sbraccio con braccio orizzontale e benna in piano	4.175 mm	3.870 mm	3.630 mm	4.245 mm	4.185 mm	4.105 mm	3.800 mm	3.560 mm	4.225 mm	
Altezza operativa max.	7.925 mm	7.925 mm	7.925 mm	8.040 mm	7.925 mm	7.280 mm	7.775 mm	7.775 mm	7.885 mm	
Lunghezza totale	12.145 mm	11.840 mm	11.600 mm	12.215 mm	12.550 mm	12.030 mm	11.725 mm	11.485 mm	12.050 mm	
Raggio di sterzata della pala (benna in carico, angolo esterno della benna)	17.050 mm	17.060 mm	16.900 mm	17.090 mm	17.050 mm	16.770 mm	16.920 mm	16.765 mm	16.990 mm	
Profondità di scavo:	0°	130 mm	135 mm	105 mm	130 mm	170 mm	130 mm	140 mm	100 mm	130 mm
	10°	530 mm	480 mm	410 mm	540 mm	565 mm	540 mm	495 mm	410 mm	560 mm
Carico di ribalt. statico:	diritto	38.790 kg	38.225 kg	39.510 kg	38.620 kg	38.825 kg	38.400 kg	39.140 kg	39.130 kg	42.150 kg
	Rotazione completa di 43°	33.160 kg	33.530 kg	33.775 kg	33.020 kg	33.190 kg	33.250 kg	33.850 kg	33.840 kg	36.300 kg
Forza di rottura		387 kN	448 kN	447 kN	375 kN	387 kN	378 kN	433 kN	432 kN	355 kN
		39.500 kg	45.685 kg	45.580 kg	38.200 kg	39.500 kg	38.600 kg	44.150 kg	44.050 kg	36.300 kg
Peso operativo	55.740 kg	55.325 kg	55.050 kg	55.900 kg	55.710 kg	54.900 kg	54.170 kg	54.180 kg	56.740 kg	

¹⁾ Benna di nuova forma. ²⁾ Taglienti segmentati imbullonati. ³⁾ All'estremità del dente o del tagliente imbullonato (B.O.C.).

Specifiche tecniche e valori nominali sono conformi agli standard SAE J732c e J742b. Il carico di ribaltamento statico e il peso operativo indicati includono tettuccio ROPS, lubrificanti, serbatoio carburante pieno, contrappeso opzionale ed operatore. La stabilità e il peso operativo della macchina sono influenzati dal contrappeso, dalle dimensioni dei pneumatici e da altri componenti diversi dalla configurazione sopradescritta.

VARIAZIONE DELLE SPECIFICHE IN BASE ALL'ALLESTIMENTO

Pneumatici	Peso operativo	Carico di ribaltamento in linea		Carico di ribaltamento con rotazione completa		Larghezza alla base dei pneumatici	Luce libera da terra	Altezza totale
		Braccio 3.990 mm	Braccio 3.850 mm	Braccio 3.990 mm	Braccio 3.850 mm			
		kg	kg	kg	kg			
35/65-33-36PR (L-5)	+1000	+715	+740	+620	+640	3590	525	0
35/65-33-42PR (L-4)	+20	+10	+10	+10	+10	3605	525	0
35/65-R33 (L-4)	-780	-565	-585	-485	-500	3615	460	-65
35/65-R33 (L-5)	-235	-175	-180	-150	-150	3615	460	-65

Equipaggiamento standard ed a richiesta

MOTORE

Motore diesel Komatsu SAA6D170E-7 turbocompresso, ad iniezione diretta common rail	●
Conforme alla normativa EU Stage V	●
Selettore del modo operativo del motore: Power, Economy	●
Komatsu SmartLoader Logic	●
Spegnimento regolabile automatico in caso di inattività	●
Deceleratore automatico	●
Filtro carburante con separatore d'acqua	●
Batterie 2 x 200 Ah / 2 x 12 V	●

TRASMISSIONE E FRENI

Cambio automatico con ECMV, a controllo elettronico, con scelta del modo operativo e stacco regolabile della trasmissione	●
Sistema di selezione della modalità di cambio	●
Convertitore di coppia di grande capacità	●
Convertitore di coppia con lock-up	●
Sistema di controllo della trazione variabile	●
Passaggio automatico alla marcia inferiore	●
Protezione treno di potenza	●
Impianto di raffreddamento freni (anteriore e posteriore)	○

ASSALI E PNEUMATICI

Assali completamente flottanti	●
Parafanghi anteriori	●
Pneumatici radiali e convenzionali	○
Valvole dei pneumatici maggiorate	○

IMPIANTO IDRAULICO

Distributore a 2 elementi	●
Comando con leve elettroproporzionali, due leve, comprendenti:	●
- Abbassamento ammortizzato del braccio	●
- Impostazione dei fine corsa del braccio	●
Posizionatore automatico benna	●
Sistema di scavo automatico	●

CABINA

Ampia cabina con doppia porta conforme a DIN/ISO	●
Struttura ROPS/FOPS integrata conforme a ISO 3471/3449	●
Sistema sterzante avanzato con joystick (Advanced Joystick Steering System)	●
Sedili ammortizzati ad aria, riscaldati e ventilati, con schienale alto, supporto lombare a regolazione pneumatica, braccioli regolabili in altezza montati nella consolle	●
Cintura di sicurezza con 3 punti di attacco	●
Climatizzatore automatico	●
Monitor a colori multifunzione con sistema di controllo e gestione EMMS e guida per l'efficienza	●
Bilancia carico utile	●
Autoradio con CD con ingresso ausiliario (presa MP3)	●
Box caldo-freddo	●
Lunotto termico	●
Tergilunotto	●
2 x Alimentazione 12 V	●
Visiera parasole	●
Volante con piantone dello sterzo regolabile	○

SERVIZIO E MANUTENZIONE

Ventola di raffreddamento idraulica con rotazione reversibile manuale	●
Radiatore modulare a maglie larghe	●
Filtri in linea, impianto sterzante e idraulico	●
KOMTRAX™ Plus – Sistema di monitoraggio wireless Komatsu	●
Komatsu CARE™ – Un programma di manutenzione per i clienti Komatsu	●
Attrezzi	●
Impianto di lubrificazione automatica	○
Predisposizione kit rifornimento rapido	○

ACCESSORI

Braccio 3.900 mm	●
Braccio 3.850 mm	○
Benne da roccia con tagliente a delta	○
Benne da roccia con tagliente diritto	○
Benne speciali a richiesta	○

DISPOSITIVI DI SICUREZZA

Sterzo d'emergenza	●
Protezione antivandalismo	●
Allarme di retromarcia	●
Avvisatore acustico	●
Interruttore generale impianto elettrico	●
Corrimano sinistro/destro	●
Scale di accesso posteriori	●
Specchietto retrovisore	●
Telecamera posteriore	●
Estintore	○
Lampeggiante, giallo	○

SISTEMA DI ILLUMINAZIONE

2 fari di lavoro sulla cabina	●
2 luci anteriori e 2 posteriori LED	●
Luce di retromarcia LED	●
Luci di arresto e luci posteriori LED	●
Luce gradini di salita	●

ALTRE DOTAZIONI

Sistema di antibeccheggio (ECSS II) a controllo elettronico	●
Contrappeso 1.890 kg	●
Versione Load & Carry	○
Contrappeso supplementare di 857 kg (versione Load & Carry)	○
Kit per climi freddi (preriscaldamento motore e cabina)	○
Vernice personalizzata	○

Altre dotazioni a richiesta

- equipaggiamento standard
- equipaggiamento a richiesta

Il vostro partner Komatsu:

KOMATSU

**Komatsu Europe
International N.V.**

Mechelsesteenweg 586
B-1800 VILVOORDE (BELGIUM)
Tel. +32-2-255 24 11
Fax +32-2-252 19 81
www.komatsu.eu

EITSS20193 07/2020

KOMATSU is a trademark of Komatsu Ltd. Japan.